

NORTON



TR200 E

ONDERDELENLIJST

clipper[®]

1 Onderdelenlijst

POS.	ART. NR.	OMSCHRIJVING	AANTAL	TYPE (*)
1	310008300	Waterbak	1	O
2		Rechts deel zaagtafel	1	O
3	310008303	Steunplaat zaagkop	1	O
4		Bout M5x20 DIN 965A	16	O
5	310008304	Kantelbare steun zaagkop	1	O
6		Bout M6x15 DIN 933	1	O
7		Vlak rondsel Ø 6	2	O
8		Hoekinstellingsschaal	1	O
9	00310361061	Gekartelde knop M6x25 Ø 40	2	O
10		Bout M6x18 DIN 6921	6	O
11		Veer rondsel	2	O
12		Schroef	2	O
13		Aanslag bout M6x25 DIN933	4	O
14	310008307	Linkse dwarse geleider	1	O
15		Bout M6x12 DIN 933	3	O
16	310008356	Regelbare zaaggeleider	1	O
17	310008308	Rechtse dwarse geleider	1	O
18	Zien POS. 16	Gekartelde moer M6 Ø 30 prof.15	1	O
19	Zien POS. 16	Rondsel in kunststof	1	O
20	Zien POS. 16	Haakse steun regelbare zaaggeleider	1	O
21	Zien POS. 16	Glijstuk haakse steun regelbare zaaggeleider	1	O
22	00310370875	Deel B links gedeelte zaagtafel	1	O
23	00310370896	Deel A links gedeelte zaagtafel	1	O
24		Bout M5x25 DIN 7985 A deksel beschermkap zaagblad	3	O
25		Voedingskabel met stekker	1	S
26		Kabeldoorgang	1	O
27		Bevestigingsring	1	O
28		Pakkingsbus en moer PG13	1	O
29		Kabelsteun	1	O
30		Bevestigingsklem condensator	1	O
31		Zelftappende schroef 3,5x12	1	O
32		Zelftappende schroef 2,9x18 deksel klemmenkast	4	O
33	310340135	Boven geleiding zaagkop	1	S
34	00310361150	Deksel klemmenkast	1	O
35	00310361151	Dichting klemmenkast	1	S
36		Zelftappende schroef 2,9x16	2	O
37		Aansluitklem met 5 aansluitingen	1	O
38	310008340	Condensator	1	O
39		Bout M5x15 DIN 85 A	7	O
40	00310361064	Klemmen – en bedieningskast	1	O
41		Schakelaar	1	S
42	310340138	Dichting schakelaar		
43		Steun schakelaar		
44		Schroef	1	O
45		Beschermring Ø 9	4	O
46	310008313	Stofvrij lager 609ZZ	4	S
47	310008314	Tussenstuk	4	O
48	310008314	Tussenstuk	4	O

49		Bout M6x15 DIN 85 A	2	O
50	310006589	Handvat	1	O
51	310335336	Elektrische motor 220V / 900W	1	O
	310376983	Motor Ventilator	1	
	310376985	Cap Voor Motor Ventilator	1	
52		Kabelklem	1	O
53		Aanslag	2	O
54		Kabeldoorgang	1	O
55		Borgmoer M8 DIN 985	4	O
56	310340139	Steun motor	1	O
57	00310361147	Aanslag	2	O
58		Dichting	1	S
59		Bout M5x15 DIN 933	4	O
60		Vlak rondsel Ø 5	4	O
61		Veer rondsel Ø 5	4	O
62		Vleugelmoer M6	1	O
63		Steun spatlap	1	O
64		Spatlap beschermkap zaagblad	1	S
65		Bout M6x12 DIN 933	3	O
66		Vast deel beschermkap van het zaagblad	1	O
67	00310352795	Vaste flens	1	O
68		Diamantzaagblad met doorlopende rand	1	
69	310352807	Losse flens	1	O
70	310008334	Hexagoon moer M12 linkse draad	1	O
71	00310361149	Deksel beschermkap van het zaagblad	1	O
73		Steunplaat zaagkop	1	O
74	00310370897	Kantelbare steun zaagkop	1	O
75	00310375176	Steun B kabelgeleiding	1	O
76		Glijdende steun kabelgeleiding	1	O
77	310337574	Waterpomp 230V	1	S
	00310373445	Waterpomp 115V	1	S
78	00310390423	Linkse versterking zaagtafel	1	O
79		Schroef 4x6	8	O
80	00310390440	Rechtse versterking zaagtafel	1	O
81	00310375177	Steun A kabelgeleiding	1	O
82	310334619	Kabelgeleiding	1	S
83	310335333	Leegloop stop	1	S
84	310340140	Transportwiel	2	S
85	310357997	Onderstel (niet zichtbaar op explosie tekening)	1	O
86	310340141	Blokkeersysteem zaagkop (niet zichtbaar op explosie tekening)	1	O

(*): O = Onderdeel, S = Slijtstuk

Slijtstukken zijn onderdelen die verslijten bij een normaal gebruik van de machine. De levensduur van deze onderdelen is sterk afhankelijk van hoe intensief de machine gebruikt wordt. De slijtstukken dienen onderhouden, gebruikt en indien nodig vervangen te worden volgens de instructies van de fabrikant. Het verslijten van deze stukken bij een normaal gebruik van de machine geeft dan ook geen enkel recht op garantie.

2 Explosie tekening

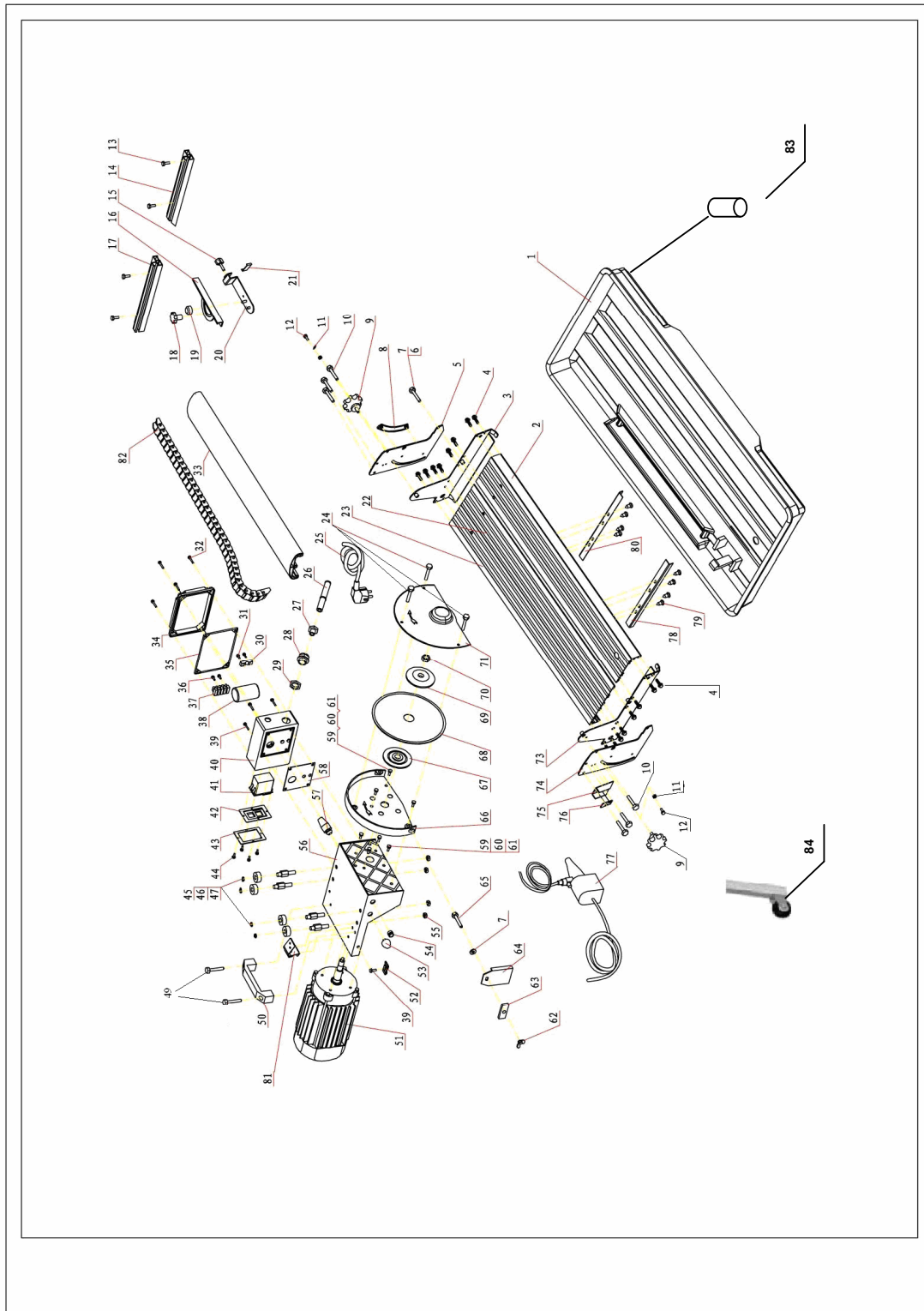



SAINT-GOBAIN ABRASIVES

190, Bd. J. F. Kennedy
L-4930 BASCHARAGE
LUXEMBOURG

Tel.: ++352 50401-1

Fax: ++352 501633

e-mail: sales.nlx@saint-gobain.com

www.construction.norton.eu

14.12.2009